

Tilo Dedinski
Heugasse 10
D-95326 Kulmbach
Telefon 09221-66782
www.dedinski.de

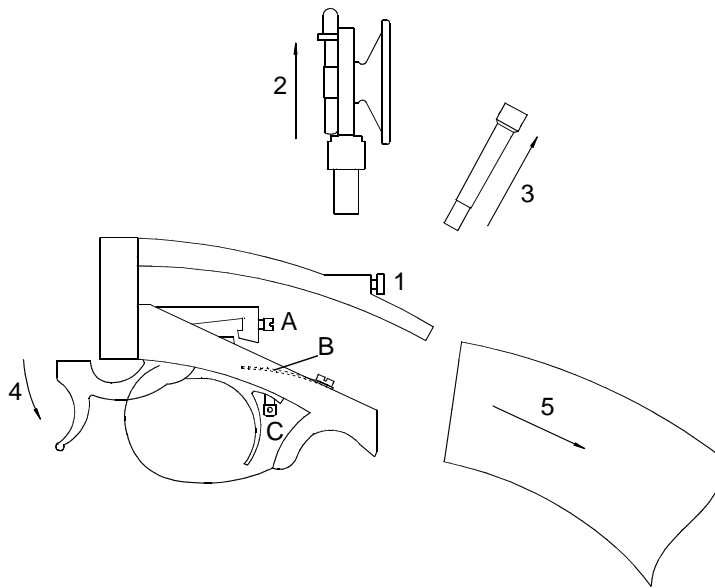

Anfertigung und
Reparatur individueller
Vorderladerwaffen für
den gehobenen Anspruch

Anleitung zur Demontage des Schaftes und Einstellung des Rastenübergreifens (Unterhammergewehre Billinghamurst 50- und 100m)



A = Stellschraube für den Rastenübergreif
B = Abzugsfeder
C = Triggerstop

Schaft demontieren:

Zur Demontage des Schaftes lösen Sie die Schraube 1 und ziehen den Diopter nach oben (2) heraus. Als nächstes entfernen Sie die Kreuzschraube (3), spannen den Hahn (4), sichern Sie diesen gegen unbeabsichtigtes Auslösen, und ziehen den Schaft nach hinten (5) ab.

Rastenübergreif einstellen:

Stellen Sie die Schraube A so ein, dass der Abzug gerade noch so hält (sozusagen auf der letzten Kante). Danach drehen Sie diese Schraube gegen den Uhrzeigersinn noch etwa 1/12 Umdrehung, dadurch ist gewährleistet, dass der Abzug trocken auslöst und sicher hält. Drehen Sie an dieser Schraube zu weit, kriecht der Abzug.

Abzugswiderstand einstellen:

Um den Abzugswiderstand einzustellen ist es erforderlich die gebogene Abzugsfeder (B) nachzubiegen.

Abzugswiderstand erhöhen = Feder stärker krümmen

Abzugswiderstand verringern = Feder etwas strecken

Bitte beachten Sie, dass das Biegen nur in kleinen Schritten erfolgen darf. Mehrmaliges Hin und Herbiegen kann zum Bruch der Feder führen!